

CADERNO DE DISCRIMINAÇÕES TÉCNICAS DA ESTRUTURAÇÃO DA REDE DE SERVIÇOS DO SISTEMA ÚNICO DE ASSISTÊNCIA SOCIAL - SUAS - CONSTRUÇÃO CENTRO DE REFERÊNCIA DE ASSISTENCIA SOCIAL – CRAS NO MUNICÍPIO DE TUNTUM /MA

ÍNDICE

MEMORIAL DESCRITIVO

ESPECIFICAÇÃO TÉCNICA

COMPOSIÇÃO DE BDI

ENCARGOS SOCIAIS

MEMÓRIA DE CÁLCULO

PLANILHA ORÇAMENTÁRIA

CURVA ABC

COMPOSIÇÃO DE CUSTOS UNITÁRIOS

CRONOGRAMA FÍSICO-FINANCEIRO

ART

PLANTAS

CD

Memorial Descritivo

INFORMAÇÕES BÁSICAS DO EMPREENDIMENTO

- **Proponente:** Prefeitura municipal de TUNTUM/MA
 - **Obra:** ESTRUTURAÇÃO DA REDE DE SERVIÇOS DO SISTEMA ÚNICO DE ASSISTÊNCIA SOCIAL - SUAS CONSTRUÇÃO CENTRO DE REFERÊNCIA DE ASSISTENCIA SOCIAL – CRAS NO MUNICÍPIO DE TUNTUM /MA
 - **Características:** Obra pública
 - **Endereço:** no município de /MA.
- Tempo provável para execução da obra:**
O prazo de execução das obras civis será de aproximadamente 180 dias.

CONSIDERAÇÕES INICIAIS

Todos os materiais a serem empregados na obra deverão ser comprovadamente de boa qualidade e satisfazer rigorosamente as especificações a seguir. Todos os serviços serão executados em completa obediência aos princípios de boa técnica, devendo ainda satisfazer rigorosamente às Normas Brasileiras.

Durante a obra será feita periódica remoção de todo entulho e detritos que venham a se acumular no local.

Competirá à empreiteira fornecer todo o ferramental, instalações provisórias, maquinaria e aparelhamento adequado a mais perfeita execução dos serviços contratados.

Qualquer dúvida na especificação, caso algum material tenha saído de linha durante a obra, ou ainda caso faça opção pelo uso de algum material equivalente, consultar a Fiscalização de Obras que, se necessário, buscará junto aos departamentos e divisões na Rede Física o apoio para essa definição e para maiores esclarecimentos a fim de que a obra mantenha o mesmo padrão de qualidade, em todos os níveis da edificação.

Este Memorial Descritivo tem a função de propiciar a perfeita compreensão do projeto e de orientar o construtor objetivando a boa execução da obra.

Os serviços deverão ser feitos rigorosamente de acordo com o projeto de execução. Toda e qualquer alteração que por necessidade deva ser introduzida no projeto ou nas especificações.

Poderá a fiscalização paralisar os serviços ou mesmo mandar refazê-los, quando os mesmos não se apresentarem de acordo com as especificações, detalhes ou normas de boa técnica.

Deve também manter serviço ininterrupto de vigilância da obra até sua entrega definitiva, responsabilizando-se por quaisquer danos decorrentes da execução da mesma. É de sua responsabilidade manter atualizados, no canteiro de obras, Alvará, Certidões e Licenças,

evitando interrupções por embargo, assim como ter um jogo completo, aprovado e atualizado dos projetos, especificações.

FINALIDADE DA CONSTRUÇÃO

Esta obra com certeza beneficiará a toda a população do município. Nossa proposta para a intervenção na área é garantir a proteção social e defesa dos direitos dos indivíduos e/ou famílias que se encontram em situações de violação de direitos e de violência..

OBJETIVO

- Nossa proposta é a prevenção de situações de risco e o fortalecimento de vínculos familiares e comunitários.

Especificação Técnica

SERVIÇOS INICIAIS

Placa de obra

Será confeccionada a placa da Obra. O material a ser utilizado na confecção será:

Placa: (2,00x3,00) m = 6,00m²

Placa em folha de zinco de 2,50mm

Apoio: peça em madeira 3"x6" de lei do tipo jatobá com 3,00m de altura.

Contraventamento: sarrafo de madeira de 1"x4" com comprimento de 3,20m.

Todas as peças serão fixadas com pregos 2 ½ x 1 ½ x 13.

A placa deverá ser instalada em local de fácil visibilidade.

Locação Convencional de Obra

Para locação da obra deverão ser utilizados marcos e gabaritos que definam o seu perfeito esquadrejamento e alinhamento, estando a Contratada sujeita, a qualquer momento da obra, a correção de todos os serviços executados, em caso de erro da locação.

Havendo discrepância entre as reais condições existentes no local e os elementos do projeto, a ocorrência será objeto de comunicação, por escrito, à Fiscalização, a quem competirá deliberar a respeito.

ADMINISTRAÇÃO DA OBRA

Administração

Despesas Gerais e de Administração local da obra

Correrão igualmente por conta da Construtora, outras despesas que incidem indiretamente sobre o custo das obras, como:

Manutenção das instalações provisórias acima citadas.

Administração local de obra (engenheiro, auxiliares, mestres e encarregados, apontadores e almoxarifes).

Vigias, serventes para arrumação e limpeza da obra, guincheiro, etc.

Transportes internos e externos.

Seguro contrafogo (obra) e seguro de responsabilidade civil (construtor), extintores, capacetes de segurança, luvas, etc.

Diversos: medicamentos de urgência, materiais de consumo, ruptura de corpos de prova, etc.

Caberá a Construtora o estudo do custo-benefício quanto ao aproveitamento de água de mina, de chuva, de reciclagem e aproveitamento do entulho e outros redutores de custos e desperdícios.

MOBILIZAÇÃO E DESMOBILIZAÇÃO

Mobilização e Desmobilização

Quanto à mobilização, a Contratada deverá iniciar imediatamente após a liberação da Ordem de Serviço, e em obediência ao cronograma. A mobilização compreenderá o transporte de máquinas e equipamentos, pessoal e instalações provisórias necessárias para a perfeita execução das obras.

A desmobilização compreenderá a completa limpeza dos locais da obra, retirada dos materiais e dos equipamentos da obra e o deslocamento dos empregados da Contratada.

concreto, preenchimento com tabelas cerâmicas e capa de concreto armado com resistência a compressão igual a 200 kg/cm² (fck=20Mpa) com escoramento manual.

SERVIÇOS DE TERRAPLENAGEM

Limpeza manual de vegetação em terreno com enxada

Antes do início da execução dos serviços todo o terreno deverá ser limpo, capinado, isento de entulho e de quaisquer outros materiais que impeçam o desenvolvimento dos mesmos.

É terminantemente proibida a derrubada de árvores sem a autorização por escrito da Fiscalização, registrada no Diário da Obra.

O material proveniente da limpeza será removido ou estocado. A remoção ou estocagem dependerá de sua eventual utilização, a critério da Fiscalização, não sendo permitida a permanência de entulho em limites da área de terraplanagem, ou nos locais que possam provocar obstrução do sistema de drenagem natural ou da obra.

O controle das operações de limpeza será feito pela Fiscalização, após a conclusão dos serviços

Escavação vertical a céu aberto, em obras de edificação, incluindo carga, descarga e transporte em solo de 1ª categoria com escavadeira hidráulica

O serviço consiste em escavar, transportar e descarregar na obra, o material de jazida (que será de responsabilidade da empresa a ser contratada), cujas características granulométricas e de compactação, comprovadas mediante teste, serão adequadas para servir de base de pavimento asfáltico.

A escavação será precedida da execução dos serviços de desmatamento, destocamento e limpeza da área do empréstimo.

As operações serão executadas utilizando-se equipamentos adequados complementados com o emprego de serviço manual. A escolha do equipamento se fará em função da necessidade exigida na execução da obra.

A superfície a receber a camada de aterro deverá estar perfeitamente limpa e desempenada, devendo ter recebido a prévia aprovação por parte da fiscalização.

Eventuais defeitos existentes deverão ser necessariamente reparados, antes da distribuição do material.

EXTRAÇÃO DAS MATÉRIAS NA JAZIDA

A (s) jazida(s) indicada(s) deverá (ão) ser objetivo de criterioso zoneamento, com vistas que atendam às características especificadas.

Transporte com caminhão carroceria 9t em via interna (dentro do canteiro)

TRANSPORTE E DISTRIBUIÇÃO

Não será permitido o transporte do material para a pista, quando o subleito ou a camada subjacente estiver molhada, não sendo capaz de suporta, sem se deformar, a movimentação do equipamento.

Os caminhões basculantes descarregarão as respectivas cargas em pilhas, com adequado espaçamento. O espalhamento será efetuado mediante atuação da motoniveladora.

Nesta fase, especial atenção deverá ser conferida a definição da espessura da camada solta, objetivando-se evitar a adição de material na fase de acabamento.

Espalhamento de material para aterro

As operações de espalhamento serão executadas utilizando-se equipamentos adequados complementados com o emprego de serviço manual. A escolha do equipamento se fará em função da necessidade exigida na execução da obra, estando o solo na umidade em torno de ótima.

Compactação mecânica de solo para execução de radier com compactador de solo

A execução da base compreende as operações de mistura e pulverização, umedecimento ou secagem dos materiais realizados na central de mistura, bem como o espalhamento, compactação e acabamento no terreno devidamente preparado na largura desejada, nas quantidades que permitam, após a compactação, atingir a espessura projetada.

São indicados os seguintes tipos de equipamentos para a execução de Base granular: Motoniveladora pesada com escarificador; carro tanque distribuidor de água; rolos compactadores tipo pé-de-carneiro, liso-vibratório e pneumático; grade de discos; pulvimisturador e central de mistura.

MOVIMENTO DE TERRA

Escavação manual de valas

A escavação será precedida da execução dos serviços de desmatamento, destocamento e limpeza da área do empréstimo.

As operações serão executadas utilizando-se equipamentos adequados complementados com o emprego de serviço manual. A escolha do equipamento se fará em função da necessidade exigida na execução da obra.

Reaterro compactado

Os materiais selecionados para aterros deverão ser de 1ª categoria. Deverão ser isentos de matérias orgânicas, micácea e datomácea. Turfas e argilas orgânicas não podem ser empregadas. O aterro deverá ser constituído de solos selecionados dentre os melhores disponíveis, não se permitindo solos de baixa capacidade de suporte e expansão maior que 2 % (dois por cento).

As operações de aterro compreendem lançamento, espalhamento, umedecimento ou aeração e compactação dos materiais selecionados, estando o solo na umidade em torno de ótima.

Os trabalhos de execução do aterro durante dias chuvosos, deverão ser interrompidos quando a Contratada não conseguir atingir os quesitos mínimos de compactação, ou por determinação da Fiscalização.

Escavação manual para bloco ou sapata

As escavações de valas para as fundações serão convenientemente isoladas, escoradas, adotando-se todas as providências e cautelas aconselháveis para a segurança. O construtor executará apenas o movimento de terra estritamente necessário e indispensável para a execução dos serviços de fundação. Se forem encontrados materiais estranhos às constituições normais do terreno, deverão ser removidos sem ônus adicional ao preço das escavações, salvo em casos excepcionais a critério da Fiscalização

INFRAESTRUTURA E SUPERESTRUTURA

Impermeabilização viga baldrame

Para execução de impermeabilização em fundações, dois tipos de sistemas são mais utilizados: as argamassas poliméricas, e as emulsões asfálticas, aplicadas a frio ou a quente, emulsões acrílicas, emulsões asfálticas, soluções asfálticas, cristalizantes e etc.

Após a preparação da superfície se inicia a aplicação propriamente dita. Cada sistema apresenta formas específicas de aplicação, basicamente podemos dividir em pré-moldados e moldados in loco. Os sistemas moldados in loco são aplicados na forma de pintura, nesta etapa deve-se levar ao pé da letra a recomendação do fabricante.

A impermeabilização deve envolver as vigas baldrames de forma não permitir a ascensão da umidade, com uma camada de 1,5 cm de argamassa de cimento de areia traço 1:3, com aditivo impermeabilizante. Poderá ser empregado outro sistema similar com a mesma finalidade e previamente justificado.

Concreto armado Fck 25 MPa, formas armações e desmontagem

NORMAS

A execução das fundações deverá satisfazer às normas da ABNT atinentes ao assunto, especialmente à NB-51 / ABNT e ao Código de Fundações e Escavações;

Ocorrerá por conta da CONTRATADA a execução de todos os escoramentos julgados necessários.

MATERIAIS

- Aço:

Conforme NBR-6118/2003 - ABNT, item 8.3:

As barras de aço não apresentarão excesso de ferrugem, manchas de óleo, argamassa aderente ou qualquer outra substância que impeça uma perfeita aderência ao concreto. Caso apresentem algum dos “danos” citados, deverá ser feita limpeza adequada e a sua deverá ser avaliada e liberada pela FISCALIZAÇÃO.

Antes e durante o lançamento do concreto as plataformas de serviço estarão dispostas de modo a não provocar deslocamentos das armaduras. Deverá fazer uso de espaçadores de armadura para manter os cobrimentos necessários pedidos em projeto.

A armadura não deverá ficar em contato direto com a fôrma, observando-se, para isto, o cobrimento previsto pela NBR-6118/2003, indicado na tabela 7.2 da Norma.

Serão adotadas providências no sentido de evitar a oxidação excessiva das barras de espera. Antes do reinício da concretagem deverão estar limpas e isentas de quaisquer impurezas. A FISCALIZAÇÃO deverá avaliar as esperas antes de sua reutilização.

-O aço comum destinado a armar concreto, vulgarmente denominado ferro, obedecerá ao disposto na EB-3/85 (NBR-7480).

As barras de aço torcidas a frio para concreto armado obedecerão também à EB-3 / ABNT.

O aço será do tipo CA50 e CA60.

- Aglomerantes:

De cimento; Comum.

- De alta resistência inicial.

Serão de fabricação recente, só podendo ser aceito na obra com a embalagem e a rotulagem de fábrica intacta. O cimento Portland comum para concretos, pastas e argamassas, satisfará rigorosamente à EB-1, MB-1 e MB-516 / ABNT e ao TB-76 / ABNT.

- Agregados (Areia e Brita)

a) Areia

Será quartzosa, isenta de substâncias nocivas em proporções prejudiciais, tais como: torrões de argila, gravetos, grânulos tenros e friáveis, impurezas orgânicas, cloreto de sódio, outros sais deliqüescentes, etc.

A areia para concreto satisfará à EB-4 / ABNT e às necessidades da dosagem para cada caso.

b) Brita

A pedra britada para confecção de concreto deverá satisfazer à EB-4 / ABNT – Agregados para Concreto - e às necessidades das dosagens adotadas para cada caso. Deverá ser evitado o uso de seixo rolado na execução do concreto.

- Arame

a) De Aço Galvanizado

Será o fio de aço estirado, brando e galvanizado a zinco, de bitola adequada a cada caso.

b) De Aço Recozido

O arame para armaduras de concreto armado será fio de aço recozido preto n.º 16 ou 18 SWG.

- Concreto

Disposições Gerais

a) O concreto será o produto final resistente e artificialmente obtido pela mistura racional dos seus componentes. Todo concreto estrutural será, de preferência, usinado. Neste caso, a dosagem ficará sob responsabilidade da concreteira.

b) No caso do concreto ser preparado na concreteira, deverá ser observado:

A concreteira apresentará, obrigatoriamente, guias e Notas Fiscais dos materiais fornecidos e dos serviços executados explicitando, além da quantidade de concreto, a hora do seu carregamento, a tensão (mínima 20 Mpa) e sua consistência, esta expressa pelo abatimento do Tronco de Cone;

Não será permitido qualquer tipo de concreto ou argamassa preparado manualmente;

A concreteira deverá apresentar laudo com as resistências características do concreto e suas respectivas idades (usualmente 7,14 e 21 dias). Para isso será necessária a retirada de corpos de prova para estudo em laboratório especializado.

c) A compactação será obtida pôr vibração esmerada.

d) A agulha do vibrador será introduzida rapidamente e retirada com lentidão, sendo de três para um até cinco para um, a relação entre as duas velocidades.

e) O período mínimo de vibração é de 20 min/m³ de concreto.

f) As fôrmas serão mantidas úmidas desde o início do lançamento até o endurecimento do concreto e protegidas da ação dos raios solares com sacos, lonas, ou filme opaco de polietileno.

g) Na hipótese de fluir aguada de cimento pôr abertura de junta de fôrma e que essa aguada venha a depositar-se sobre superfícies já concretadas, a remoção será imediata, o que se processará pôr lançamento com mangueira de água sob pressão. O endurecimento da aguada de cimento sobre o concreto aparente acarretará diferenças de tonalidades.

- Dosagem

a) O estabelecimento do traço do concreto será função da dosagem experimental, conforme preconizado na NBR-6118/2003ABNT.

b) Caso não haja conhecimento do desvio padrão S_n , a CONTRATADA indicará, para efeito da dosagem inicial, o modo como pretende conduzir a construção de acordo com o qual será fixada a resistência média à compressão FCK, seguindo um dos três critérios estabelecidos no item 8.3.1.2 da NBR-6118/2003ABNT

Cinta em concreto armado

Bloco de concreto armado

Pilar de concreto armado

Viga em concreto armado

ALVENARIA E PAINÉIS

Alvenaria de Vedação

DESCRIÇÃO

Assentamento de alvenaria em bloco cerâmico furado de 9x19x39cm com espessura de 10cm no osso assentado em argamassa traço 1:4 (cimento e areia).

RECOMENDAÇÕES

Deverá ser executada de acordo com as dimensões, recomendações e condições especificadas no projeto executivo. A alvenaria deverá absorver os esforços, solicitantes, dispensando os suportes estruturais convencionais, contendo armaduras envolvidas para absorver os esforços além das armaduras com finalidade construtiva ou de amarração. A espessura indicada neste item refere-se à alvenaria sem revestimento. A argamassa de assentamento deverá apresentar resistência e trabalhabilidade adequadas aos serviços.

Uso de mão-de-obra habilitada.

Uso obrigatório de Equipamento de Proteção Individual (EPI).

PROCEDIMENTOS PARA EXECUÇÃO

Executar a marcação da modulação da alvenaria, assentando-se os blocos dos cantos, em seguida, fazer a marcação da primeira fiada com blocos assentados sobre uma camada de argamassa previamente estendida, alinhados pelo seu comprimento.

Atenção à construção dos cantos, que deve ser efetuada verificando-se o nivelamento, perpendicularidade, prumo e espessura das juntas, porque eles servirão como gabarito para a construção em si.

Esticar uma linha que servirá como guia, garantindo o prumo e horizontalidade da fiada.

Verificar o prumo de cada bloco assentado.

As juntas entre os blocos devem estar completamente cheias, com espessura de 10 mm.

As juntas verticais não devem coincidir entre fiadas contínuas, de modo a garantir a amarração dos blocos.

UNIDADE DE MEDIÇÃO

Para fins de recebimento, a unidade é o metro quadrado.

Divisória sanitária tipo cabine em painel de granilite e=3cm

As divisórias serão em painel de granilite, polido nas duas faces, com espessura de 3 cm. Os painéis frontais e laterais terão altura de 1,80m e estarão fixados por embutimento/chumbamento no piso.

ESQUADRIAS

Portas de madeira

- Materiais:

a) A madeira a ser empregada na execução das esquadrias será seca, isenta de nós, cavidades, carunchos, fendas e de todo e qualquer defeito que possa comprometer sua durabilidade, resistência e aspecto.

b) Semi-ocas:

O enquadramento do núcleo das portas será constituído por peças - montante ou pinásio vertical e travessa ou pinásio horizontal – de madeira idêntica a do revestimento da porta com acabamento em massa e pintadas.

- Processo Executivo:

a) As esquadrias de madeira obedecerão rigorosamente às indicações dos respectivos projetos de arquitetura e/ou desenhos de detalhes.

b) Serão recusadas todas as peças que apresentarem sinais de empenamento, deslocamento, rachaduras, lascas, desigualdade de madeira, ou outros defeitos.

c) Os arremates das guarnições com rodapés e/ou revestimentos de paredes adjacentes merecerão, de parte da CONTRATADA, cuidados especiais. Sempre que necessário, tais

arremates serão objeto de desenhos de detalhes, os quais serão submetidos à prévia aprovação da FISCALIZAÇÃO.

d) Os montantes ou pinásios verticais do enquadramento do núcleo terão largura tal que permita, de um lado, o embutimento completo das fechaduras e do outro, a fixação dos parafusos das dobradiças na madeira maciça.

e) Para a fixação de esquadrias serão empregados grapas metálicas ou buchas plásticas com parafusos.

- FERRAGENS

Locais:

Em todas as esquadrias especificadas e indicadas em planta.

Materiais:

a) Todas as ferragens especificadas serão novas, na linha latão cromado 075 ou similar.

b) Deverão ser observadas todas as normas da ABNT, em especial as relacionadas na. 1, bem como recomendações e especificações dos fabricantes sobre cremonas, dobradiças, fechaduras, fechos e trincos e demais componentes para esquadrias de madeira e ferro.

c) As fechaduras deverão ter cubo, lingüeta, trinco, chapa-testa, contra-chapa e chaves.

d) As maçanetas serão em latão, tipo alavanca, com seção circular.

f) Os espelhos e rosetas serão do mesmo material das maçanetas.

g) As dobradiças das divisórias e portas dos sanitários do bloco de serviço serão em latão cromado;

h) Todas as chaves serão fornecidas em três vias.

Esquadrias alumínio

Todos os materiais utilizados nas esquadrias deverão respeitar as indicações e detalhes do projeto arquitetônico e planilha, e serão isentos de defeitos de fabricação. Os perfis, utilizados na fabricação das esquadrias serão isentos de empenamentos, defeitos de superfície e diferenças de espessura. As dimensões deverão atender às exigências de resistência pertinentes ao uso, bem como aos requisitos estéticos indicados no projeto.

A instalação das esquadrias deverá obedecer ao alinhamento, prumo e nivelamento indicados no projeto. Na colocação, não serão forçadas a se acomodarem em vãos fora de esquadro ou dimensões diferentes das indicadas no projeto indicado.

Porta de vidro temperado 10mm

fornecimento de vidro temperado incolor de 10 mm, inclusive acessórios e a mão-de-obra necessária para a instalação do vidro. Será medido pela área de vidro instalado (m²).

- fornecimento de suporte quádruplo para vidro temperado, remunera também o fornecimento de materiais acessórios e a mão-de-obra necessária para a instalação do suporte. Será medido por unidade de suporte instalado (un).

- fornecimento de fechadura de centro, com cilindro, para portas simples ou duplas em vidro temperado, ou equivalente; remunera também o fornecimento de materiais acessórios e a mão-de-obra necessária para a instalação da fechadura. Não remunera o fornecimento de contra fechadura de centro, ou espelho de fechadura. Será medido por unidade de fechadura instalada (un).

Grade/Portão em metalon

será implantada grade de metalon na fachada e nas janelas, de acordo com projeto arquitetônico e planilha orçamentária.

COBERTURA

Cumeeira para telha de fibrocimento

Unidade: M

Realizar cumeeira para telha de fibrocimento estrutural conforme normas técnicas vigentes.

Laje de Cobertura

Lajes são estruturas laminares, empregadas como cobertura, forro ou piso de uma edificação, São pré-fabricadas as lajes nervuradas, armadas em uma ou nas duas direções, formadas por vigotas pré-fabricadas de concreto estrutural, executadas industrialmente, ou mesmo em canteiro de obra, sob rigorosas condições de controle de qualidade e intermediadas por elementos de enchimento (como blocos cerâmicos, de concreto, EPS etc) capeados por camada de concreto lançado na obra. As lajes de cobertura serão do tipo pré-moldadas, com espessura de 12 cm, compostas por vigotas de concreto, preenchimento com tabelas cerâmicas e capa de concreto armado com resistência a compressão igual a 200 kg/cm² (fck=20Mpa)

Impermeabilização

Verificar se a superfície está limpa, seca e bem regularizada, com caimento para os ralos e meia-cana nas quinas, que eliminam os cantos vivos.

A base deve estar limpa e seca, sem impregnação de produtos que prejudiquem a aderência, como desmoldastes, graxa, agentes de cura química, óleo, tintas, entre outros. Caso haja falhas ou fissuras na base, estas devem ser tratadas e corrigidas antes da regularização. Certificar-se também da correta localização e fixação dos coletores e tubulações.

Manta é aplicado como pintura, com trincha ou vassoura de cerdas macias, em demãos, respeitando o consumo por m², com intervalo mínimo de 8 horas entre cada demão, à temperatura de 25 °C. Recomenda-se que despeje o produto da embalagem sobre o local a ser impermeabilizado aos poucos, para proceder a aplicação. Nos rodapés, a impermeabilização deve subir 30 cm no encaixe previsto da regularização. Em pontos críticos (juntas, ralos, cantos, arestas e tubos emergentes), executar um reforço entre a 1ª e a 2ª demãos, utilizando-se tela de poliéster estruturante para impermeabilização.

Trama de madeira

Madeira: Maçaranduba, Angelim ou Equivalente da região. Características: Peça de madeira de lei não aparelhada, com seção de 6,0 x 12,0 cm;

Para o levantamento dos índices de produtividade foram considerados os operários envolvidos diretamente com o serviço;

A composição é válida para tramas de madeira com distanciamento entre eixos das estruturas de apoio entre 2,4 e 3,2 m; distanciamento entre eixos das terças de 1,6 m. A trama descrita pode ser apoiada sobre tesouras ou pontaletes. Verificar o posicionamento da estrutura de apoio e do comprimento das peças de acordo com o projeto;

Posicionar as terças conforme previsto no projeto, conferindo distância entre tesouras, pontaletes ou outros apoios, declividade da cobertura, extensão do pano, distanciamento, esquadro e paralelismo entre as terças;

Fixar as terças na estrutura de apoio, cravando os pregos 22 X 48 aproximadamente a 45° em relação à face lateral da terça, de forma que penetrem cerca de 3 a 4 cm na peça de apoio; Rebater as cabeças de todos os pregos, de forma a não causar ferimentos nos montadores do telhado ou em futuras operações de manutenção.

Informações Complementares:

Os dados apresentados não abrangem todas as especificidades relacionadas a cada projeto, portanto somente o projetista será capaz de dimensionar as peças conforme cada caso.

Telhamento com telha de fibrocimento

Execução de telhado com telhas em Fibrocimento Ondulada. A cobertura deverá ser executada de acordo com as formas e dimensões indicadas no projeto executivo. A declividade mínima do telhado é de 11%, que corresponde à relação entre as distâncias vertical e horizontal expressa em porcentagem. As telhas serão assentadas diretamente sobre as ripas que compõem a armação da cobertura. Embora a distância entre ripas esteja fixada por norma, será conveniente executar o ripamento após o recebimento das telhas no canteiro, a fim de evitar diferenças no espaçamento das ripas sobrepostas, a fim de manter a declividade do telhado. A colocação das telhas deverá ser feita a partir do beiral, por fiadas que deverão estar em perfeito alinhamento, quer no sentido transversal, quer no sentido longitudinal. As telhas deverão ser encaixadas umas as outras com sobreposição especificada pelo fabricante.

Pintura imunizante para madeira

A contratada executará a imunização. Todas as peças de madeira da estrutura deverão ser pintadas com pincel em (02) duas demãos de produto preservativo. (imunizante incolor) para madeira. Evitar o corte da madeira após a aplicação do produto preservativo.

Rufo metálico

Rufo externo em chapa de aço galvanizado, conforme especificações do projeto de cobertura. Execução Fixar as chapas de aço, por meio de parafusos especificados em projeto, nas telhas e platibandas. Conexões e interfaces com os demais elementos construtivos Os rufos deverão recobrir as telhas e se estender verticalmente pela platibanda, conforme especificação e detalhamento de projeto.

Calha em chapa de aço galvanizado nº 24 desenvolvimento de 33cm

Unidade: M

DESCRIÇÃO

- Calhas, rufos e condutores em chapa de ferro galvanizada nº 24 (0,65mm) e nº 26 (0,5mm); desenvolvimentos de

16, 25, 33, 50 e 100cm; a chapa deve ter espessura uniforme, galvanização perfeita, isenta de nódulos e pontos de

ferrugem, sem apresentar fissuras nas bordas.

- Pregos de aço inox, rebites de alumínio, parafusos galvanizados e buchas plásticas.
 - Solda de liga de chumbo e estanho, na proporção de 50 : 50 ou silicone para uso externo.
-

APLICAÇÃO

- Em coberturas, conforme detalhamento de projeto.

EXECUÇÃO

- Nas calhas, observar caimento mínimo de 0,5%.
- A fixação de peças em chapas galvanizadas deve obedecer os detalhes indicados em projeto. O projeto deve

prever a fixação através de pregos de aço inox, rebites de alumínio, parafusos galvanizados e buchas plásticas,

embutidos com argamassa ou com utilização de mastiques.

- Fixar os condutores com braçadeiras metálicas.

RECEBIMENTO

- O serviço pode ser recebido se atendidas todas as condições de projeto, fornecimento dos materiais e execução.
- As chapas devem estar isentas de ferrugem e suas dobras isentas de fissuras.

NORMAS

- NBR-10844 - Instalações prediais de águas pluviais.

REVESTIMENTO

Chapisco

O chapisco será executado com argamassa de cimento e areia sem peneirar no traço volumétrico 1:3, com espessura máxima de 5mm. A argamassa deverá ser lançada energeticamente sobre a superfície a ser chapiscada.

As superfícies a serem chapiscadas, deverão ser previamente molhadas, de forma a evitar a absorção da água necessária à cura da argamassa.

Reboco

O reboco será executado com argamassa no traço 1:2:8 (cimento e areia fina) sobre superfícies de alvenaria ou concreto previamente chapiscadas, bem como na colocação de batentes, canalizações embutidas e chumbadores.

Revestimento cerâmico nas paredes

Será aplicado revestimento cerâmico na parede indicados no projeto arquitetônico. O revestimento será de primeira qualidade. Serão assentados com argamassa pré – misturada, com junta de 1,5 cm, a prumo.

Emboço

Emboço a ser executado com espessura máxima de 2,0 cm, com taliscas garantido o prumo e esquadro, áspero para melhor aderência da argamassa industrial para o assentamento das cerâmicas.

PISOS

Contrapiso/lastro concreto 1:3:6 c/betoneira e=2cm

O lastro de concreto magro será executado com argamassa no traço 1:4 (cimento, areia média) e espessura de 2cm, que servirá como base para colocação do piso. Esta regularização deverá ser feita com declividade de 0,5% no mínimo, em direção aos pontos de escoamento de água.

Revestimento cerâmico no Piso

Será aplicado revestimento cerâmico no piso indicados no projeto arquitetônico. O revestimento será de primeira qualidade. Serão assentados com argamassa pré – misturada, com junta de 1,5 cm, a prumo.

Piso ou calçada de concreto

Características:

Concreto fck = 20 Mpa, traço 1:2,7:3 (cimento/ areia média/ brita 1) - preparo convencional.

Sarrafo de madeira não aparelhada 2,5 x 10 cm, Maçaranduba, Angelim ou equivalente da região

Peça de madeira nativa/regional 2,5 x 7,0 cm (sarrafo para forma)

Execução:

Sobre a camada granular devidamente nivelada e regularizada, montam-se as fôrmas que servem para conter e dar forma ao concreto a ser lançado;

Finalizada a etapa anterior é feito o lançamento, espalhamento, sarrafeamento e desempenho do concreto;

Para aumentar a rugosidade do pavimento, fazer uma textura superficial por meio de vassouras, aplicadas transversalmente ao eixo da pista com o concreto ainda fresco.

Por último, são feitas as juntas de dilatação.

A execução de juntas ocorre a cada 2 m.

Piso tátil de alerta/direcional em concreto com argamassa

Os pisos táteis serão de concreto rejuntado 25x25cm e espessura de 2,5 cm. As placas podotáteis caracterizam-se pela diferenciação de textura e cor em relação ao piso adjacente, destinado a construir alerta ou linha de guia, perceptível por pessoas com deficiência visual. Modelos: Piso Tátil Direcional - tem a função de orientar o percurso a ser seguido, possui a superfície de relevos lineares. Piso Tátil de Alerta - tem a função de sinalizar perigo ou mudança de direção, com superfície em relevo tronco-cônico. O piso tátil será com dimensões de 25 x 25 cm, na cor natural. As placas deverão estar em conformidade com a NBR 9050 – Acessibilidade a edificações, mobiliário, espaços e equipamentos urbanos.

INSTALAÇÕES HIDRÁULICAS

- MATERIAIS E PROCESSOS EXECUTIVOS

ÁGUA FRIA

- a) Todas as tubulações de água potável serão de PVC rígido soldável.
 - b) Os diâmetros mínimos serão de 25 mm, e nas saídas de alimentação de lavatórios e filtros serão colocadas joelhos de 25 x 15 mm para ligação das peças. Estes terão conexões rosqueadas em metal maleável, tipo conexões reforçadas.
 - c) Para facilitar futuras desmontagens das tubulações, serão colocadas, em locais adequados, uniões ou flanges, conforme o caso.
 - d) Os registros de gaveta serão de bronze com rosca, com acabamento idêntico aos demais metais sanitários em conformidade com as especificações do projeto de arquitetura.
 - e) As tubulações embutidas serão protegidas com tecidos de juta e serão chumbadas na alvenaria com argamassa de "vermiculita".
 - f) As colunas para alimentação do sanitário e da cozinha, serão dotadas de registro de gaveta, colocado a 1,80 m do piso e nos locais indicados no projeto.
 - g) Toda tubulação de alimentação de água fria, da alimentação até o registro da coluna, será de PVC rígido, tipo soldável, nos diâmetros indicados nos projetos.
 - h) Antes do fechamento das passagens dos tubos na alvenaria, as tubulações deverão ser submetidas a um teste de estanqueidade, com pressão hidrostática igual ao dobro da pressão de serviço.
 - i) A instalação será executada rigorosamente de acordo com as normas da ABNT, com o projeto respectivo e com as especificações que se seguem.
 - j) As canalizações serão assentes antes da execução das alvenarias.
 - k) As canalizações serão fixadas em paredes e/ou suspensas em lajes, os tipos, dimensões e quantidades dos elementos suportantes ou de fixação - braçadeiras, perfilados "U", bandejas etc. - serão determinados de acordo com o diâmetro, peso e posição das tubulações.
 - l) As furações, rasgos e aberturas necessários em elementos da estrutura de concreto armado, para passagem de tubulações, serão locados e forrados com tacos, buchas ou bainhas antes da concretagem. Medidas que devem ser tomadas para que não venham a sofrer esforços não previstos, decorrentes de recalques ou deformações estruturais, e para que fique assegurada a possibilidade de dilatações e contrações.
 - m) As curvaturas dos tubos, quando inevitáveis, devem ser feitas sem prejuízo de sua resistência à pressão interna, da seção de escoamento e da resistência a corrosão e sempre através de conexões apropriadas.
 - n) Durante a construção e até a montagem dos aparelhos, as extremidades livres das canalizações serão vedadas com plugues, convenientemente apertados, não sendo admitido o uso de buchas de madeira ou papel para tal fim.
 - o) As tubulações de distribuição de água serão - antes de eventual pintura ou fechamento dos rasgos das alvenarias ou de seu envolvimento pôr capas de argamassa – lentamente cheias de água, para eliminação completa de ar, e, em seguida, submetidas à prova de pressão interna.p) Essa prova será feita com água sob pressão 50% superior à pressão estática máxima na instalação, não devendo
-

descer, em ponto algum da canalização, a menos de 1,0 kgf/cm². A duração da prova será de 6 horas, pelo menos.

q) De um modo geral, toda a instalação de água será convenientemente verificada pela FISCALIZAÇÃO, quanto às suas perfeitas condições técnicas de execução e funcionamento.

r) A vedação das roscas das conexões deve ser feita pôr meio de um vedante adequado sobre os filetes, recomendando a NB-115/ABNT as fitas de Teflon, solução de borracha ou similares, para juntas que tenham que ser desfeitas, e resinas do tipo epóxi para juntas não desmontáveis. As conexões soldáveis serão feitas da seguinte forma:

- Lixa-se a ponta do tubo e bolsa da conexão pôr meio de uma lixa d'água;

- Limpa-se com solução própria as partes lixadas;

-Aplicação de adesivo, uniformemente, nas duas partes e serem soldadas, encaixando-as rapidamente e removendo-se o excesso com solução própria;

- Antes da solda é recomendável que se marque a profundidade da bolsa sobre a ponta do tubo objetivando a perfeição do encaixe, que deve ser bastante justo, uma vez que a ausência da pressão não estabelece a soldagem.

Tubos:

Em PVC soldável rígido marrom, fabricados de acordo com a NBR-5648, e terão pressão de serviço igual a 7,5 Kgf/cm².

Conexões:

Em PVC soldável marrom e em PVC soldável azul, com bucha de latão;

As conexões serão do mesmo material e do mesmo fabricante das tubulações.

Válvulas e Registros:

Registro de pressão de bronze, com canopla cromada, para pressão mínima de 10 Kgf/cm².

Registro de gaveta bruto.

Assento universal

Vaso com caixa acoplada.

INSTALAÇÕES SANITÁRIAS

ESGOTO SANITÁRIO

a) As tubulações para esgoto sanitário serão em PVC e PVC-R e devem obedecer ao que prescreve a norma EB-608 da ABNT.

b) A tubulação será executada de modo a garantir uma declividade homogênea em toda a sua extensão.

c) As juntas e as conexões do sistema deverão estar de acordo com os materiais da tubulação a que estiverem conectadas e às tubulações existentes onde serão interligadas.

d) As tubulações de esgoto primário serão interligadas à rede existente, conforme indicação no projeto.

e) Os ralos simples (secos) serão de PVC rígido, com grelhas de latão cromado, saída de 40 mm.

f) Os ralos sifonados serão de PVC rígido, com grelha de latão cromado, saída de 75 mm, fecho hídrico, diâmetro mínimo de 150 mm.

g) As caixas de inspeção serão executadas em alvenaria, possuirá tubulação de ventilação, tampa em concreto com alça escamoteável para a sua remoção, revestida com material de acabamento idêntico ao do piso em que for instalada.

h) A instalação será executada rigorosamente de acordo com as normas da ABNT, com o projeto respectivo e com as especificações que se seguem.

i) As furações, rasgos e aberturas necessárias em elementos da estrutura de concreto armado, para passagem de tubulações, serão locados e tomados com tacos, buchas ou bainhas, antes da concretagem. Medidas devem ser tomadas para que não venham a sofrer esforços não previstos, decorrentes de recalques ou deformações estruturais e para que fiquem assegurada a possibilidade de dilatações e contrações.

Os tubos - de modo geral - serão assentes com a bolsa voltada em sentido oposto ao do escoamento.

k) As extremidades das tubulações de esgotos serão vedadas até a montagem dos aparelhos sanitários com bujões de rosca ou plugues, convenientemente apertados, sendo vedado o emprego de buchas de papel ou madeira para tal fim.

l) Durante a execução das obras deverão tomadas especiais precauções para se evitar a entrada de detritos nas tubulações.

m) Serão tomadas todas as precauções para se evitar infiltrações em paredes e pisos, bem como obstruções de ralos, caixas, ramais ou redes coletoras.

n) Antes da entrega a instalação será convenientemente testada pela fiscalização.

o) Todas as canalizações primárias da instalação de esgotos sanitários deverão ser testadas com água ou ar comprimido, sob pressão mínima de 3 m de coluna d'água, antes da instalação dos aparelhos.

p) Os aparelhos serão cuidadosamente montados de forma a proporcionar perfeito funcionamento, permitir fácil limpeza e remoção, bem como evitar a possibilidade de contaminação da água potável.

q) Toda instalação será executada tendo em vista as possíveis e futuras operações de desobstrução.

r) Os sifões serão visitáveis ou inspecionáveis na parte correspondente ao fecho hídrico, por meio de bujões com rosca de metal ou outro meio de fácil inspeção.

s) O sistema de ventilação da instalação de esgoto deverá ser conectado à coluna de ventilação existente. A conexão deverá ser executada sem a menor possibilidade dos gases emanados dos coletores entrarem no ambiente interno da edificação.

Caixa Sifonada:

Em PVC com bujão para limpeza e tampa em grade, de seção circular Ø 150mm, porta grelha e grelha em latão. Orifício de saída de 50mm e os entrada de 40mm.

Caixa de Inspeção:

Serão quadradas com l = 0,60 e profundidade h= 0,60, em alvenaria de tijolos cerâmicos e = 5 cm, revestidas com argamassa de cimento e areia média, traço 1;4, espessura mínima do revestimento igual a 2,5 cm, impermeabilizado.

Fossa:

Será conforme projeto

Sumidouro:

Será conforme projeto.

Filtro anaeróbio:

Será conforme projeto.

INSTALAÇÕES ELÉTRICAS

- MATERIAIS E PROCESSOS EXECUTIVOS

a) Todas as extremidades livres dos tubos serão antes e durante os serviços convenientemente obturadas, a fim de evitar a penetração de detritos e umidade.

b) Os quadros elétricos de distribuição deverão ser equivalentes aos modelos especificados e detalhados contidos no projeto.

c) Deverão ser equipados com os disjuntores e demais equipamentos dimensionados e indicados nos diagramas unifilares e trifilares.

Todos os cabos e/ou fios deverão ser arrumados no interior dos quadros utilizando-se canaletas, fixadores, abraçadeiras, e serão identificados com marcadores apropriados para tal fim.

e) As plaquetas de identificação dos quadros elétricos deverão ser feitas em acrílico, medindo 50 x 20 mm e parafusadas nas portas dos mesmos.

f) Após a instalação dos quadros, os diagramas unifilares dos mesmos deverão ser armazenados no seu interior em porta planta confeccionado em plástico apropriado.

g) A fiação elétrica será feita com condutores de cobre, de fabricação, tipo 0,6 KV a 1 KV, ou similar. O cabo de menor seção a ser utilizado será de 1,5mm².

h) Os condutores deverão ser instalados de forma que os isente de esforços mecânicos incompatíveis com sua resistência, ou com a do isolamento ou revestimento. Nas deflexões os condutores serão curvados segundo raios iguais ou maiores que os raios mínimos admitidos para seu tipo.

i) Todas as emendas dos fios e cabos deverão ser sempre efetuadas em caixas de passagem. Igualmente o desencapamento dos fios, para emendas, será cuidadoso, só ocorrendo no interior das caixas. O isolamento das emendas e derivações deverá ter características no mínimo equivalentes às dos condutores a serem usados, devendo ser efetuado com fita isolante de auto-fusão.

j) As ligações dos condutores aos bornes dos aparelhos e dispositivos deverão ser feitas de modo a assegurar resistência mecânica adequada e contato elétrico perfeito e permanente, sendo que os fios de quaisquer seções serão ligados por meio de terminais adequados.

k) Todos os cabos e fios serão afixados através de abraçadeiras apropriadas. Deverão ser utilizados marcadores para marcar todos os fios e cabos elétricos, os quais terão as seguintes cores:

- Condutores de fase - Preto, branco e vermelho;
- Condutores de neutro - Azul claro;
- Condutores de retorno – Cinza;
- Condutores positivos em tensão DC – Vermelho;
- Condutores negativos em tensão DC – Preto;
- Condutores de terra - Verde ou Verde/Amarelo.

l) Para os rabichos de ligação das luminárias serão utilizados cabos PP 3 x 1,5mm².

ELETRODUTOS, ELETROCALHAS, E CAIXAS DE DERIVAÇÕES

a) A distribuição deverá ser feita sob o forro, utilizando-se eletrocalhas, eletrodutos de PVC rígido, condutores e caixas de passagem, conforme projeto.

b) Os eletrodutos serão em PVC rígido incombustíveis (a menor bitola será $\varnothing = 3/4"$) serão utilizados para alimentação dos circuitos de iluminação, tomadas de serviço e interruptores, a partir do quadro de distribuição.

c) Toda derivação ou mudança de direção dos eletrodutos, tanto na horizontal como na vertical, deverá ser executada através de condutores de PVC ou das caixas de passagem representadas no projeto, não sendo permitido o emprego de curva pré-fabricada, nem curvatura no próprio eletroduto, salvo indicação em contrário nos casos específicos estabelecidos no projeto.

d) Sempre que possível serão evitadas as emendas dos eletrodutos. Quando inevitáveis estas emendas serão executadas através de luvas roscadas às extremidades a serem emendadas, de modo a permitir continuidade da superfície interna do eletroduto e resistência mecânica equivalente à tubulação.

e) Todos os circuitos de iluminação serão lançados, a partir do QDF em fase, neutro e terra.

Todas as luminárias fluorescentes deverão ser aterradas para garantir segurança e partida adequada dos reatores eletrônicos dimerizáveis.

f) A distribuição dos circuitos sob o piso será efetuada em eletrodutos de PVC rígido rosqueável de acordo com o projeto.

h) Todas as partes metálicas não destinadas à condução de energia, como quadros, caixas, carcaças de motores, equipamentos, etc., serão solidamente aterradas interligando-se à malha de aterramento a ser executada e depois ligada a malha de terra existente.

ILUMINAÇÃO

a) Será prevista utilização de diversos tipos de luminárias conforme especificado no Projeto elétrico. Todas elas deverão ser perfeitamente fixadas nas estruturas e com perfeito acabamento na superfície de forros.

b) Os aparelhos para luminárias, empregados nesta obra, obedecerão, naquilo que lhes for aplicável, à EB-142/ABNT, sendo construídos de forma a apresentar resistência adequada e possuir espaço para permitir as ligações necessárias. Buscarão antes de tudo a melhor eficiência energética possível.

c) Todas as luminárias serão protegidas contra corrosão mediante pintura, esmaltação, zincagem ou outros processos equivalentes.

d) As luminárias devem ser construídas de material incombustível e que não seja danificado sob condições normais de serviço. Seu invólucro deve abrigar todas as partes vivas ou condutores de corrente, condutos porta lâmpadas e lâmpadas permitindo-se, porém, a fácil substituição de

lâmpadas e de reatores. Devem ser construídas de forma a impedir a penetração de umidade em eletroduto, porta lâmpadas e demais partes elétricas.

MALHA DE ATERRAMENTO

a) Deverá ser executada uma malha de terra constituída de hastes de aterramento tipo c de 5/8 "x 3 m, interligadas pôr cordoalha de cobre nu de 50 mm² através de solda exotérmica. Deverão ser instaladas quantas hastes forem necessárias para que obtenha resistência máxima de 10 Ohms em

terreno seco. Tanto as hastes quanto a cordoalha de interligação deverão ser enterradas a uma profundidade mínima de 50 cm.

Deverá ser executada uma caixa de inspeção da haste principal construída em alvenaria com tampa de ferro fundido tipo T-16.

b) A malha de aterramento executada deverá ser interligada às malhas de aterramento porventura existentes nas proximidades.

EQUIPAMENTOS E MATERIAIS

a) As especificações descritas a seguir se destinam a definir os equipamentos e materiais a serem fornecidos e/ou instalados para execução dos serviços em pauta, que deverão ser utilizados como guia para seleção dos mesmos.

b) Os modelos e equipamentos citados são para efeito orientativo, não estabelecendo necessariamente que estes sejam das marcas ou dos fabricantes citados.

c) Os equipamentos propostos deverão atender integralmente as características construtivas e condições operacionais dos equipamentos especificados, devendo a CONTRATADA enviar os catálogos técnicos com dimensões físicas, pontos de operação, características técnicas, etc., dos equipamentos alternativos.

CONDUTOS, DUTOS E ACESSÓRIOS

a) Só serão aceitos condutos e dutos que tragam impressos indicação de marca, classe e procedência.

b) Os eletrodutos (salvo especificação em contrário) serão de PVC rígido, fornecidos em barras de 3 m de comprimento, nas bitolas indicadas no projeto, podendo ser adotadas medidas em mm ou polegadas.

c) Os acessórios tais como buchas, arruelas, adaptadores luvas, curvas, conduletes, abraçadeiras e outros, deverão ser preferencialmente da mesma linha e fabricação dos respectivos dutos.

CONDUTORES

a) Os condutores destinados à distribuição de luz, força, controle ou sinalização deverão atender ao que se segue:

b) Serão todos do tipo "cabo", constituídos por condutores trançados de cobre eletrolítico e isolamento termoplástico anti-chama (PVC), do tipo 0,6 KV, para bitolas inferiores a 16mm² e do tipo 1,0 KV (PVC-PVC) para bitolas superiores a 16 mm².

LUMINÁRIAS

a) Os aparelhos para luminárias sejam fluorescentes ou incandescentes, obedecerão no que for aplicável a EB 142/ABNT, devendo ser construídas de forma a apresentar resistência adequada e possuir espaço suficiente para permitir as ligações necessárias.

b) Todas as luminárias deverão apresentar em local visível, as seguintes informações: marca modelo e/ou nome do fabricante, tensão de alimentação, potências máximas.

c) Em função dos cálculos luminotécnicos e da distribuição das luminárias nos ambientes foram adotadas as luminárias constantes do projeto,

d) Todos os reatores deverão ser de partida instantânea e de alto fator de potência.

EQUIPAMENTOS

- Quadros Elétrico (Conforme projeto)

Quadro Geral grau de proteção IP-55 conforme NBR 6146, modelo de embutir, instalação abrigada, com as seguintes características:

Chave geral bipolar;

Barramento bifásico In= 50 A;

Barramento de neutro;

Barramento de terra;

Espelho de proteção;

Acessórios de instalação;

Acabamento com pintura eletrostática à pó epóxi-poliéster na cor RAL 7032 - texturizada.

- Demais Quadros

Os demais quadros, de distribuição, passagem, etc., serão em chapa de aço, n.º 16 e equipados com os dispositivos especificados no projeto, com porta, fechadura de cilindro, espelho e porta etiquetas.

As dimensões dos quadros, disposição e ligação obedecerão às Normas e à boa técnica, bem como às indicações dos respectivos desenhos apresentados no projeto.

- Dispositivos de Manobra e Proteção

Interruptores - Serão do tipo e valores nominais adequados para as cargas que comandam. Serão do tipo comum, de embutir, base de baquelite e funcionamento brusco..

Disjuntores - Serão do tipo TQC, com capacidade de interrupção de 5 KA, monopolares e bipolares.

Outros dispositivos de comando e proteção tais como, chaves, contatores, botoeiras, relés e etc., deverão atender às especificações contidas no projeto e específicas para cada caso onde for empregado.

CONDIÇÕES PARA ACEITAÇÃO DA INSTALAÇÃO

As instalações elétricas e telefônicas só serão recebidas quando entregues em perfeitas condições de funcionamento, ligadas à rede existente, perfeitamente dimensionada e balanceada e dentro das especificações.

Todos os equipamentos e instalações deverão ser garantidos por 24 (vinte e quatro) meses a contar do recebimento definitivo das instalações.

LOUÇAS E METAIS SANITÁRIOS

Bacia sifonada branca, com tampa e acessórios

Assento sanitário

Apoio para vaso de deficiente

Lavatório com bancada em granito

Bancada de granito

As barras de apoio são necessárias para garantir o uso com segurança e autonomia das pessoas com deficiência ou mobilidade reduzida. Todas as barras de apoio utilizadas em sanitários e vestiários devem resistir a um esforço mínimo de 150 kg no sentido de utilização da barra, sem apresentar deformações permanentes ou fissuras, ter empunhadura conforme Seção 4 e estar firmemente fixadas a uma distância mínima de 40 mm entre sua base de suporte (parede, painel, entre outros), até a face interna da barra. Suas extremidades devem estar fixadas nas paredes ou ter desenvolvimento contínuo até o ponto de fixação com formato recurvado. Quando necessários, os suportes intermediários de fixação devem estar sob a área de empunhadura, garantindo a continuidade de deslocamento das mãos. O comprimento e a altura de fixação são determinados em função de sua utilização, conforme exemplos apresentados. Quando executadas em material metálico, as barras de apoio e seus elementos de fixação e instalação devem ser confeccionadas em material resistente à corrosão, conforme ABNT BR 10283, e determinação da aderência do acabamento conforme ABNT NBR 11003. As dimensões mínimas das barras devem respeitar as aplicações definidas nesta Norma com seção transversal entre 30 mm e 45 mm, conforme Figura. O comprimento e o modelo variam de acordo com as peças sanitárias às quais estão associados.

Obs: Todos os materiais, acessórios e a mão-de-obra necessária deverão estar inclusos e serão medidos, conforme discriminado na planilha orçamentária.

COMBATE À INCÊNDIO E PÂNICO

EXTINTOR DE COMBATE A INCÊNDIO, PORTÁTIL DE PÓ QUÍMICO SECO, COM CAPACIDADE DE 6 KG.

Extintor para combate a incêndio tipo de pó químico seco com capacidade para 6 kg, cilindro confeccionado em tubo de aço ASTM 1541 repuxado a quente e normalizado, sem costura, válvula em latão forjado provida de disco de segurança; do tipo intermitente e de fechamento automático. O cilindro deve ser fabricado conforme normas ABNT: NBR 12639, NBR 12790 e NBR 12791 ou ISSO 4705, para uma pressão de trabalho mínima de 12,4 MPa. Tratamento anticorrosivo, fosfatizado e pintura em epóxi especial, conforme norma NBR-11716 de fabricação e para performance de capacidade extintora conforme norma NBR-9444 (3-A;20-B;C). Mangueira de alta pressão, confeccionada em trama de aço e recoberta com borracha em ambas as faces, com terminais de latão laminado. Difusor confeccionado em polietileno de alto impacto e dispositivo anti-recuo e punho confeccionado em plástico resistente a baixas temperaturas e a impactos. Todos os extintores devem ser entregues carregados e ter data de fabricação 2009.

APARELHOS EXTINTORES - Risco da edificação: Leve - conforme NBR 12.693/2013

CLASSES	CLASSIFICAÇÃO	CAPACIDADE EXTINTORA	SUBSTÂNCIA OU AGENTE UTILIZADO
CLASSE A	Fogo envolvendo materiais combustíveis sólidos, tais como: madeira, tecidos, papéis, borrachas, plásticos, termoestáveis e outras fibras orgânicas, que queimam em superfície e profundidade, deixando resíduos.	2-A	Água Pressurizada de 10 Litros
		3-A:20-B:C	Pó químico seco ABC de 06 KG
CLASSE B	Fogo envolvendo líquidos e/ou gases inflamáveis ou combustíveis, plásticos e graxas que se liquefazem por ação do calor e queimam somente em superfície.	20-B:C	Pó químico seco BC de 06 KG
		5-B:C	Gás Carbônico de 06 Kg
		3-A:20-B:C	Pó químico seco ABC de 06 KG
CLASSE C	Fogo envolvendo equipamentos e instalações elétricas energizadas	20-B:C	Pó químico seco BC de 06 KG
		5-B:C	Gás Carbônico de 06 Kg
		3-A:20-B:C	Pó químico seco ABC de 06 KG

Os extintores portáteis devem ser instalados nas seguintes condições:

A sinalização dos extintores deverão atender aos requisitos do item deste memorial (Sinalização de Emergência);

Os extintores portáteis deverão ser afixados em locais com boa visibilidade e acesso desimpedido; sua alça deve estar no máximo a 1,60m do piso: ou o fundo deve estar no mínimo a 0,10m do piso, mesmo que apoiado em suporte. Desde que não fiquem obstruídos e que a visibilidade não fique prejudicada;

Quando instalado no local designado o quadro de instruções deve estar localizado na parte frontal do extintor em relação à sua posição de instalação. Deve haver no mínimo um extintor de incêndio distante a não mais de 5m da porta de acesso da entrada principal da edificação, entrada do pavimento ou entrada da área de risco.

Extintores



Os extintores manuais deverão ser instalados com a parte superior a uma altura máxima de 1,60 metros do piso acabado devendo estar devidamente sinalizados por meio de placas e pinturas no piso demarcando o local. A placa de indicação dos extintores deve estar fixada a 1,80 m do piso, tendo como referência a base da placa.

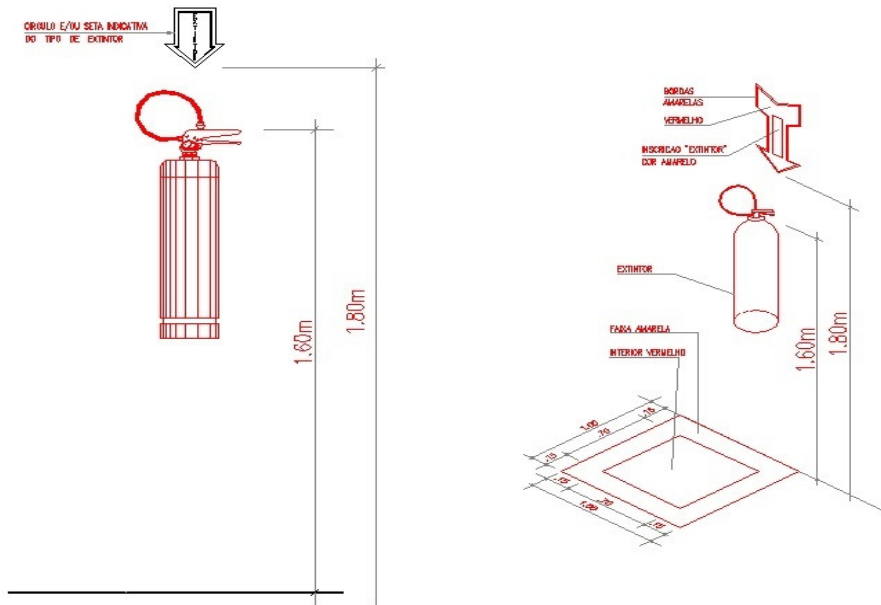

QUANTIDADE DE EXTINTORES PQS: 02

LUMINÁRIA DE EMERGÊNCIA

Tipo de Lâmpada: Lâmpada halogênea (quartzo/iodo) Aereolux

Potência (Watt): 12V/55Wats

Tensão de Alimentação: 30 V

Frequência: 50/60hz

Tempo de recarga (após descarga Máxima): 24hs.

Autonomia: BLH 20/55 – 4hs.

Previsão em norma: 3 lux para locais aberto e 5 lux para escada e locais com obstáculo. A alimentação da luminária de emergência será sempre por disjuntor exclusivo, sem interrupção, durante 24hs.

O bloco dimensionado para o sistema foi o BLH 20/55, Aereolux, com sistema de comutação automática, sistema de proteção de bateria contra carga excessiva. Na falta de energia o sistema de comutação automático será ativado, mantendo os faróis acessos ate o fim de sua autonomia que e de 4 horas.

Tipo de Lâmpada: Lâmpada composta de 30 leds de alto brilho

Potência (Watt): 4V/16Wats

Tensão de Alimentação: 30 V

Frequência: 50/60hz

Tempo de recarga (apos descarga Máxima): 24hs.

Autonomia: 2 horas no modo máximo e até 8 horas no modo mínimo.

Previsão em norma: 3 lux para locais aberto e 5 lux para escada e locais com obstáculo. A alimentação da luminária de emergência será sempre por disjuntor exclusivo, sem interrupção, durante 24h.

As luminárias de emergência são compostas de 30 lâmpadas de led. Na falta de energia, as lâmpadas acendem, permanecendo assim até o fim de sua autonomia que é de 4 horas.

Deve assegurar o mínimo de proteção de acordo com a NBR 6146, de forma a ter resistência contra impacto de água, sem causar danos mecânicos nem o desprendimento da luminária.

A Manutenção do sistema de iluminação de emergência deverá seguir as instruções da NBR 10898.

ILUMINAÇÃO DE EMERGÊNCIA - conforme NBR 10.898/2013

TIPO DE SISTEMA: - conjunto de blocos autônomos; Conforme item 4.1









Altura do ponto de luz em relação ao piso - m	Intensidade máxima do ponto de luz - cd	Iluminação ao nível do piso - cd/m ²	
2,50	400	64	
Tipo de luminárias	Bloco autônomo com fonte de energia própria		
Tipo de lâmpada	30 LEDs		
Potencia em watts	1,5 w		
Alimentação	110/220V (automático)		
Fluxo Luminoso	Mínimo 360 lm - máximo 720 lm		
Vida útil do elemento gerador de luz	7 horas para LEDs na função brilho intenso ou 10 horas para LEDs na função brilho suave		

QUANTIDADE DE LUMINÁRIAS DE EMERGÊNCIA: 12

SINALIZAÇÃO

SINALIZAÇÃO DE EMERGÊNCIA - conforme NBR 13.434/2004

A sinalização básica é constituída por quatro categorias, de acordo com a sua função, descritas a seguir: Sinalização de proibição, cuja função é proibir ou coibir ações capazes de conduzir ao início do incêndio ou ao seu agravamento; Sinalização de alerta, cuja função é alertar para áreas e materiais com potencial risco; Sinalização de orientação e salvamento, cuja função é indicar as rotas de saída e ações necessárias para o seu acesso; Sinalização de equipamentos de combate e alarme, cuja função é indicar a localização e os tipos de equipamentos de combate a incêndio disponível. As sinalizações devem apresentar efeito fotoluminescente Manutenção / Conservação - A sinalização sujeita a intempéries, agentes físicos e químicos deve ser vistoriada a cada seis meses, efetuando-se a sua recuperação ou substituição, quando necessário. Inspeção periódica - A sinalização deve ser objeto de inspeções periódicas pelas autoridades competentes, para sua eventual correção. As sinalização de orientação e salvamento terão dimensões de 12 x 24 cm, as sinalizações de equipamentos terão dimensão de 15x15cm, conforme Tabela 1 da NBR 13434-2/2004. A sinalização apropriada deve ser instalada em local visível e a uma altura mínima de 1,80 m, medida do piso acabado à base da sinalização, próxima ao risco isolado ou distribuída ao longo da área de risco generalizado. Conforme NBR13434-1, A sinalização de orientação das rotas de saída deve ser localizada de modo que a distância de percurso de qualquer ponto da rota de saída até a sinalização seja de no máximo 7,5 m. Adicionalmente, esta sinalização também deve ser instalada de forma que no sentido de saída de qualquer ponto seja possível visualizar o ponto seguinte, distanciados entre si em no máximo 15,0 m. A sinalização deve ser instalada de modo que a sua base esteja no mínimo a 1,80 m do piso acabado.

5.3 Sinalização de orientação e salvamento		Símbolo: retangular Fundo: verde Pictograma: fotoluminescente
	Saída de emergência	Indicação do sentido direita de uma saída de emergência, especialmente para ser fixado em colunas. Dimensões mínimas: L = 2,0H.
	Saída de emergência	Indicação do sentido esquerda de uma saída de emergência, especialmente para ser fixado em colunas. Dimensões mínimas: L = 2,0H.
	Saída de emergência	Indicação de uma saída de emergência a ser afixada acima da porta, para indicar o seu acesso.
	Saída de emergência	Símbolo: retangular Fundo: verde Mensagem "SAÍDA" e ou pictograma e ou seta direcional: fotoluminescente, com altura de letra sempre > 50 mm. Indicação da saída de emergência, utilizada como complementação do pictograma fotoluminescente (seta ou imagem, ou ambos)
5.4 Sinalização de equipamentos		Símbolo: quadrado Fundo: vermelha Pictograma: fotoluminescente
	Comando manual de alarme	Ponto de acionamento de alarme de incêndio Deve vir sempre acompanhado de uma mensagem escrita, designando o equipamento acionado por aquele ponto
	Comando manual de bomba de incêndio	Ponto de acionamento de bomba de incêndio Deve vir sempre acompanhado de uma mensagem escrita, designando o equipamento acionado por aquele ponto
	Extintor de incêndio	Indicação de localização dos extintores de incêndio
	Abrigo de mangueira e hidrante	Indicação do abrigo da mangueira de incêndio com ou sem hidrante no seu interior

QUANTIDADE DE PLACA DE SINALIZAÇÃO: 07

PINTURA

As superfícies a pintar serão cuidadosamente limpas e convenientemente preparadas para o tipo de pintura a que se destinem.

A eliminação da poeira deverá ser completa, tomando-se precauções especiais contra o levantamento de pó durante os trabalhos, até que as tintas sequem inteiramente.

As superfícies só poderão ser pintadas quando perfeitamente secas.

Cada demão de tinta só poderá ser aplicada quando a precedente estiver perfeitamente seca, sendo conveniente observar um intervalo de 24 horas entre demãos sucessivas, salvo especificação em contrário.

Os trabalhos de pintura em locais não totalmente abrigados, serão suspensos em tempo de chuva.

Serão adotadas precauções especiais no sentido de evitar salpicaduras de tinta em superfícies não destinadas a pintura (vidros, ferragens de esquadrias, etc....).

A pintura das paredes internas será em tinta acrílica PVA (duas demãos), para aplicação seguir a especificação do seu Fabricante.

A pintura das paredes externas será em tinta látex PVA (duas demãos), para aplicação seguir a especificação do seu Fabricante.

LIMPEZA GERAL DA OBRA

Limpeza geral da obra

A obra será entregue em perfeito estado de limpeza e conservação, devendo apresentara perfeito funcionamento em todas as suas instalações, equipamentos e aparelhos.

Na execução dos serviços de limpeza deverão ser tomadas todas as precauções no sentido de se evitar danos aos materiais de acabamento.

O desentulho da obra deverá ser feito periodicamente e de acordo com as recomendações da FISCALIZAÇÃO.

Ao término dos serviços, será removido todo o entulho do terreno, sendo cuidadosamente limpos e varridos os acessos.

Ao término dos serviços, será removido todo o entulho do terreno, sendo cuidadosamente limpos e varridos os acessos.
